

6W, 宽电压输入, 隔离稳压正负双路/单路输出,  
YMD 封装, DC-DC 模块电源

## 产品特点

- 宽输入电压范围 (2:1)
- 效率高达 87%
- 空载功耗低至 0.12W
- 隔离电压 1500VDC
- 输入欠压保护, 输出短路、过流、过压保护
- 工作温度范围: -40°C to +85°C
- 裸机满足 CISPR32/EN55032 CLASS A
- A2S(接线式)和 A4S(35mm 导轨式)产品型号具有输入防反接功能
- 国际标准引脚方式
- 通过 IEC60950, UL60950, EN60950 认证



cULus CE CB 专利保护 RoHS

VRA\_YMD-6WR3 & VRB\_YMD-6WR3 系列产品输出功率为 6W, 2:1 宽电压输入范围, 效率高达 87%, 1500VDC 的常规隔离电压, 允许工作温度 -40°C to +85°C, 具有输入欠压保护, 输出过压、过流、短路保护功能, 裸机满足 CISPR32/EN55032 CLASS A, A2S 和 A4S 封装拓展系列具有输入防反接保护, 广泛应用于医疗、工控、电力、仪器仪表、通信等领域。

## 选型表

认证	产品型号 <sup>①</sup>	输入电压(VDC)		输出		效率 <sup>④</sup> (%Min./Typ.) @满载	最大容性负载 <sup>⑤</sup> (μF)
		标称值 <sup>②</sup> (范围值)	最大值 <sup>③</sup>	输出电压 (VDC)	输出电流(mA) (Max./Min.)		
UL/CE/ CB	VRA1205YMD-6WR3	12 (9-18)	20	±5	±600/0	79/81	470
	VRA1212YMD-6WR3			±12	±250/0	83/85	100
CE	VRB1205YMD-6WR3			5	1200/0	79/81	1000
	VRB1212YMD-6WR3			12	500/0	83/85	470
UL/CE/ CB	VRA2405YMD-6WR3	24 (18-36)	40	±5	±600/0	81/83	470
	VRA2412YMD-6WR3			±12	±250/0	85/87	100
	VRA2415YMD-6WR3			±15	±200/0	85/87	100
CE	VRB2403YMD-6WR3			3.3	1500/0	75/77	1800
	VRB2405YMD-6WR3			5	1200/0	80/82	1000
--	VRB2409YMD-6WR3			9	667/0	83/85	470
CE	VRB2412YMD-6WR3			12	500/0	83/85	470
	VRB2415YMD-6WR3			15	400/0	84/86	220
	VRB2424YMD-6WR3	24	250/0	83/85	100		

注: ①产品型号后缀加“A2S”为接线式封装拓展, 后缀加“A4S”为导轨式封装拓展, 如: VRB2405YMD-6WR3A2S 表示接线式封装, VRB2405YMD-6WR3A4S 表示导轨式封装;  
②A2S(接线式)和 A4S(导轨式)产品型号因具有输入防反接保护功能, 输入电压范围最小值和启动电压比卧式封装型号高 1VDC;  
③输入电压不能超过此值, 否则可能会造成永久性不可恢复的损坏;  
④上述效率值是在输入标称电压和输出额定负载时测得; A2S(接线式)和 A4S(导轨式)产品型号因有输入反接保护, 效率最小值大于 Min.-2 为合格;  
⑤正负输出两路容性负载一样。

## 输入特性

项目	工作条件	Min.	Typ.	Max.	单位	
输入电流 (满载/空载)	12VDC 标称输入系列, 标称输入电压	--	603/10	633/22	mA	
	24VDC 标称输入系列, 标称输入电压	3.3V 输出	--	268/5		275/15
		其他	--	296/5		313/15
反射纹波电流		--	20	--		
冲击电压(1sec. max.)	12VDC 标称输入系列	-0.7	--	25	VDC	
	24VDC 标称输入系列	-0.7	--	50		

启动电压	12VDC 标称输入系列	--	--	9	VDC
	24VDC 标称输入系列	--	--	18	
输入欠压保护	12VDC 标称输入系列	5.5	6.5	--	
	24VDC 标称输入系列	12	15.5	--	
输入滤波类型		PI 型			
热插拔		不支持			

## 输出特性

项目	工作条件	Min.	Typ.	Max.	单位	
输出电压精度	5% -100%的负载	--	±1	±3		
	0% -5%的负载	±5V 输出	--	±2		±5
		其它	--	±1		±3
线性调节率	满载, 输入电压从低电压到高电压	正输出	--	±0.2	±0.5	%
		负输出	--	±0.5	±1	
负载调节率 <sup>①</sup>	从 5% -100%的负载	正输出	--	±0.5	±1	
		负输出	--	±0.5	±1.5	
交叉调节率	双路输出, 主路 50%带载, 辅路 10% -100%带载	--	--	±5		
瞬态恢复时间		--	300	500	μs	
瞬态响应偏差	25%负载阶跃变化	3.3V, 5V, ±5V 输出	--	±5	±8	%
		其它电压输出	--	±3	±5	
温度漂移系数	满载	--	--	±0.03	%/°C	
纹波&噪声 <sup>②</sup>	20MHz 带宽, 5% -100%负载	--	60	85	mVp-p	
输出过压保护	输入电压范围	110	--	160	%Vo	
输出过流保护		110	140	190	%Io	
短路保护		可持续, 自恢复				

注: ①按 0% -100%负载工作条件测试时, 负载调节率的指标为±5%;

②0% -5%的负载纹波&噪声小于等于 5%Vo, 纹波和噪声的测试方法采用平行线测试法, 具体操作方法参见《DC-DC(宽压)模块电源应用指南》。

## 通用特性

项目	工作条件	Min.	Typ.	Max.	单位
绝缘电压	输入-输出, 测试时间 1 分钟, 漏电流小于 1mA	1500	--	--	VDC
绝缘电阻	输入-输出, 绝缘电压 500VDC	1000	--	--	MΩ
隔离电容	输入-输出, 100KHz/0.1V	--	1000	--	pF
工作温度	见图 1	-40	--	+85	°C
存储湿度	无凝结	5	--	95	%RH
存储温度		-55	--	+125	°C
引脚耐焊接温度	焊点距离外壳 1.5mm, 10 秒	--	--	+300	
振动		10-55Hz, 10G, 30 Min. along X, Y and Z			
开关频率*	PWM 模式	--	300	--	KHz
平均无故障时间	MIL-HDBK-217F@25°C	1000	--	--	K hours

注: \*本系列产品采用降频技术, 开关频率值为满载时测试值, 当负载降低到 50%以下时, 开关频率随负载的减小而降低。

## 物理特性

外壳材料		铝合金
大小尺寸	卧式封装	25.40*25.40*11.70 mm
	A2S 接线式封装	76.00*31.50*21.20 mm
	A4S 导轨式封装	76.00*31.50*25.80 mm
重量	卧式封装/ A2S 接线式封装/ A4S 导轨式封装	14g /36g /56g(Typ.)
冷却方式		自然空冷

### EMC 特性

EMI	传导骚扰	CISPR32/EN55032	CLASS A (裸机) / CLASS B (推荐电路见图 3-②)
	辐射骚扰	CISPR32/EN55032	CLASS A (裸机) / CLASS B (推荐电路见图 3-②)
EMS	静电放电	IEC/EN61000-4-2	Contact $\pm 4KV$ perf. Criteria B
	辐射抗扰度	IEC/EN61000-4-3	10V/m perf. Criteria A
	脉冲群抗扰度	IEC/EN61000-4-4	$\pm 2KV$ (推荐电路见图 3-①) perf. Criteria B
	浪涌抗扰度	IEC/EN61000-4-5	line to line $\pm 2KV$ (推荐电路见图 3-①) perf. Criteria B
	传导骚扰抗扰度	IEC/EN61000-4-6	3 Vr.m.s perf. Criteria A
	电压暂降、跌落和短时中断抗扰度	IEC/EN61000-4-29	0%, 70% perf. Criteria B

### 产品特性曲线



图 1



### 设计参考

#### 1. 应用电路

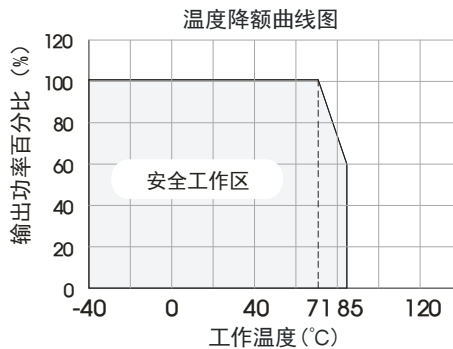
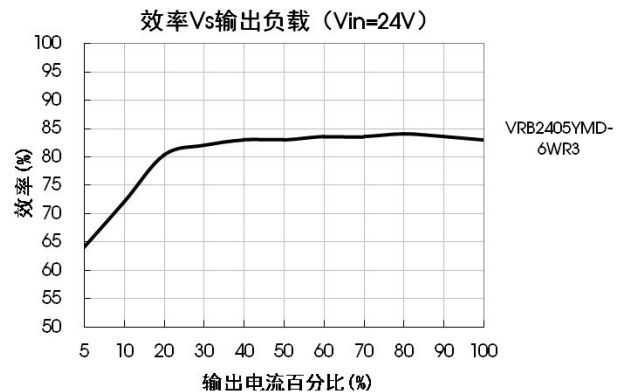
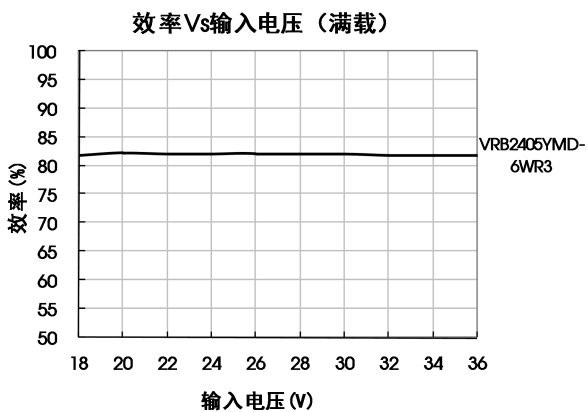
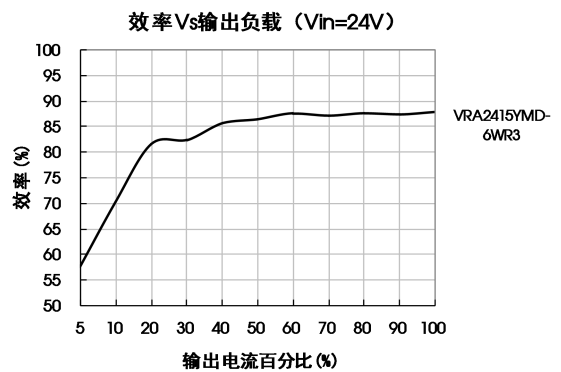
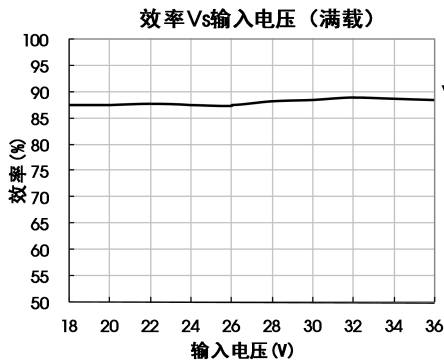
所有该系列的 DC/DC 转换器在出厂前，都是按照（图 2）推荐的测试电路进行测试。

若要求进一步减少输入输出纹波，可将输入输出外接电容  $C_{in}$ 、 $C_{out}$  加大或选用串联等效阻抗值小的电容，但容值不能大于该产品的最大容性负载。



图 2

Vin(VDC)	Cin( $\mu$ F)	Cout( $\mu$ F)
12	100	10
24	10 - 47	

### 2. EMC 解决方案—推荐电路

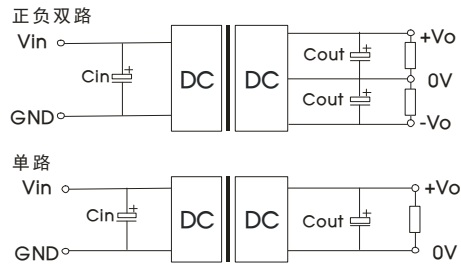

图 3

注：图 3 中第①部分用于 EMS 测试；第②部分用于 EMI 滤波，可依据需求选择。

参数说明：

型号	Vin:12V	Vin:24V
FUSE	依照客户实际输入电流选择	
MOV	14D330K	20D470K
C0	1000 $\mu$ F/35V	1000 $\mu$ F/50V
C1	1 $\mu$ F/50V	
C2	参照图 2 中 Cout 参数	
LDM1	4.7 $\mu$ H	
CY1/CY2	1nF/2KV	

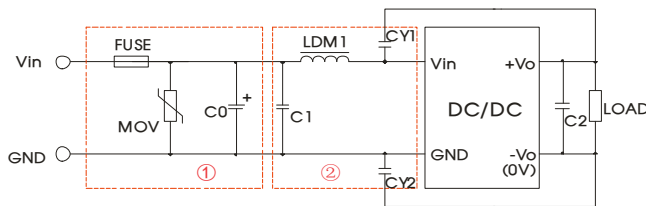
### 3. 产品不支持输出并联升功率使用

## 外观尺寸、建议印刷版图

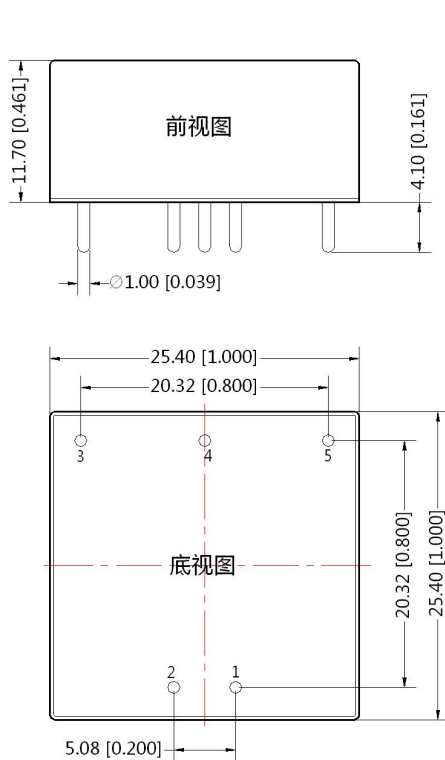

注：  
尺寸单位:mm[inch]  
端子直径公差: $\pm 0.10$ [ $\pm 0.004$ ]  
未标注公差: $\pm 0.50$ [ $\pm 0.020$ ]

第三角投影

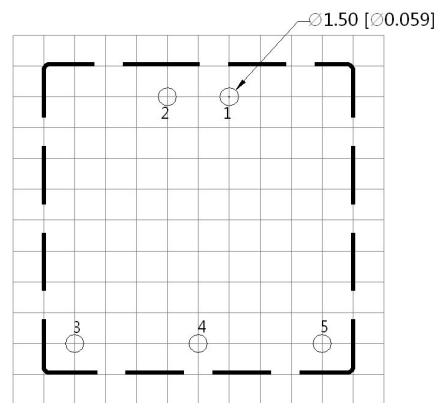

注：栅格距离为2.54\*2.54mm

引脚方式		
引脚	单路	双路
1	GND	GND
2	Vin	Vin
3	+Vo	+Vo
4	No Pin	0V
5	0V	-Vo

### VRA\_YMD-6WR3A2S & VRB\_YMD-6WR3A2S 外观尺寸

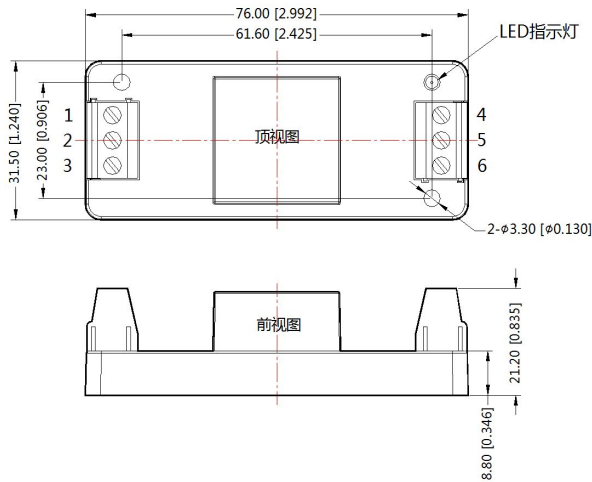

引脚定义						
引脚	1	2	3	4	5	6
正负双路	NC	GND	Vin	-Vo	0V	+Vo
单路	NC	GND	Vin	0V	NC	+Vo

注：  
 尺寸单位：mm[inch]  
 接线线径：24-12 AWG  
 紧固力矩：Max 0.4 N·m  
 未标注公差：±0.50[±0.020]

### VRA\_YMD-6WR3A4S & VRB\_YMD-6WR3A4S 外观尺寸

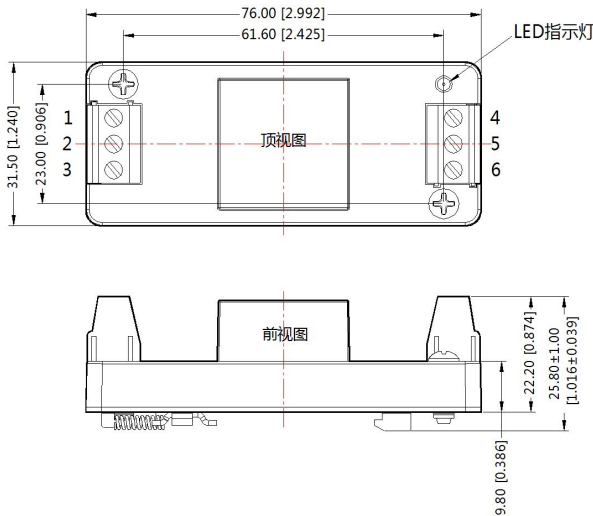
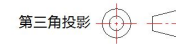

引脚定义						
引脚	1	2	3	4	5	6
双路	NC	GND	Vin	-Vo	0V	+Vo
单路	NC	GND	Vin	0V	NC	+Vo

注：  
 尺寸单位：mm[inch]  
 导轨类型：TS35  
 接线线径：24-12 AWG  
 紧固力矩：Max 0.4 N·m  
 未标注公差：±1.00[±0.039]

- 注：
1. 包装信息请参见《产品出货包装信息》，包装包编号：58210003(卧式封装)，58220022(A2S/A4S)；
  2. 建议双路输出模块负载不平衡度：≤±5%，如果超出±5%，不能保证产品性能均符合本手册中之所有性能指标，具体情况可直接与我司技术人员联系；
  3. 最大容性负载均在输入电压范围、满负载条件下测试；
  4. 除特殊说明外，本手册所有指标都在 Ta=25°C，湿度<75%RH，标称输入电压和输出额定负载时测得；
  5. 本手册所有指标测试方法均依据本公司企业标准；
  6. 我司可提供产品定制，具体需求可直接联系我司技术人员；
  7. 产品规格变更恕不另行通知。